

Especificaciones técnicas

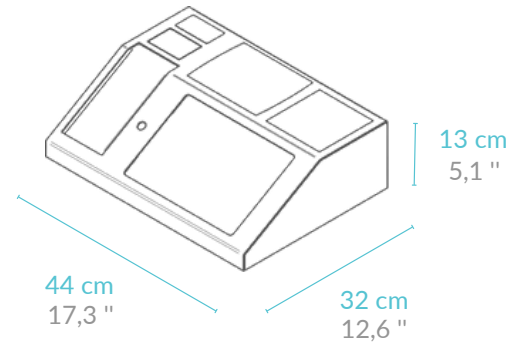

DATOS TÉCNICOS:

Dimensiones embalado (Al x An x P):	130 x 440 x 320 mm 5,1 x 17,3 x 12,6 inches
Dimensiones sin embalar (Al x An x P):	130 x 440 x 320 mm 5,1 x 17,3 x 12,6 inches
Peso embalado:	20 Kg
Peso sin embalar:	15 Kg
Material de la envolvente:	Acero lacado 2mm Opcional: acero AISI 304 or AISI 316



COMPONENTES:

Pantalla táctil:	10 " tecnología capacitiva. Dureza > 7H.
Escáner de documentos:	Basado en cámara. Por defecto: reconocimiento MRZ. Disponible licencia VIZ.
Escáner de códigos QR:	Reconocimiento de códigos QR de baja densidad
Impresora de tickets:	Impresora térmica de 80 mm.
Datáfono:	Datáfono para sistema de pagos con tarjeta bancaria en entorno atendido (*)
PC:	Intel I3, 8G RAM, 128G SSD



CONDICIONES DE INSTALACIÓN:

Temperatura:	min: 0°C, max: 50°C sin condensación
Humedad:	min: 0, max: 95% sin condensación
Instalación exterior:	Equipo de interior, no adecuado para instalar en el exterior.

CARACTERÍSTICAS ELÉCTRICAS:

Voltaje:	12 V DC
Consumo eléctrico:	55 W
Ehernet:	conector RJ45

(*) No incluido, depende de la pasarela de pagos utilizada según el país de instalación